

FECHA DE ENTREGA

PERSPECTIVA CABALLERA

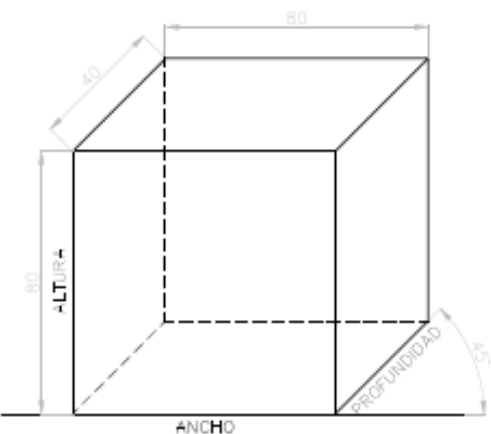

- UN PLANO VERTICAL PERMANECE PARALELO A LA SUPERFICIE DE DIBUJO, MOSTRANDOSE EN VERDADERA MAGNITUD.
- ESTA CARA DE LA PIEZA TENDRÁ QUE CORRESPONDER A LA MAS LARGA, LA MAS SIGNIFICATIVA O LA MAS COMPLEJA.
- LA PROFUNDIDAD DE LA PIEZA EN ESTE TIPO DE PERSPECTIVA SE REDUCE AL 50% DE LA VERDADERA MAGNITUD.
- LOS CONTORNOS Y ARISTAS OCULTAS SE REPRESENTAN CON LINEAS DE TRAZOS.

PERSPECTIVA ISOMETRICA

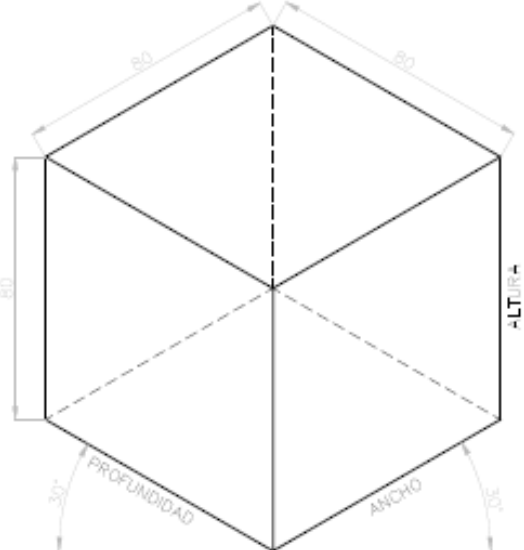

- LAS TRES SUPERFICIES VISIBLES TIENEN LA MISMA IMPORTANCIA.
- LAS TRES SUPERFICIES SE DIBUJAN EN SU VERDADERA MAGNITUD.
- LOS CONTORNOS Y ARISTAS OCULTAS SE REPRESENTAN CON LINEAS DE TRAZOS.

REALIZAR EN FORMATO A4 CON LAS MEDIDAS CORRESPONDIENTES, Y ROTULO COMPLETO LAMINA N°11 / PERSPECTIVA

La actividad se puede enviar por mail o unirse a la clase de classroom y recibir y entregar por ese medio, las actividades se subirán en ambas plataformas

En classroom se encuentra el pdf de cómo se realiza paso a paso.